

ALLEGATO 5 - lt. 1100

CARATTERISTICHE TECNICHE

I cassonetti dovranno avere la capacità di lt. 1100 a dovranno essere idonei alla raccolta di rifiuti ed essere conformi alle norme prEn 840-2, prEn 840-6 inoltre dovranno rispondere ai requisiti prestazionali ed ai metodi di prova di cui alla norma prEN 840-5, cui saranno sottoposti dalla Commissione.

Il materiale dovrà essere in polietilene riciclato per almeno il 30% e per la rimanente parte in polietilene ad alta densità HDPE di prima fusione e dovrà possedere buone caratteristiche meccaniche di resistenza;

I cassonetti dovranno essere prodotti mediante un processo di stampaggio ad iniezione e dovranno essere sufficientemente resistenti dal punto di vista costruttivo per sopportare i carichi derivanti dalla movimentazione delle varie tipologie di rifiuti e quindi materiali, spessori, nervature rinforzi ed assemblaggio sia dei contenitori che dei coperchi, dovranno garantirne l'utilizzo senza deformazioni a basse ed alte temperature esterne e la resistenza alle sollecitazioni meccaniche, dovute a sbattimenti ripetuti, ed alle aggressioni da agenti chimici, atmosferici ed ai raggi ultravioletti;

La **vasca** dei cassonetti dovrà avere una forma tale da favorire l'agevole movimentazione e lo svuotamento ed essere esente da spigoli vivi e con superfici interne ed esterne lisce in modo tale da favorire le operazioni di pulizia. Sulla parte frontale dei cassonetti deve essere realizzata una presa idonea per essere movimentati, in sicurezza, da apposito dispositivo di sollevamento cosiddetto a "pettine", inoltre sui fianchi dovranno essere sistemati due perni idonei per consentire il sollevamento e lo svuotamento, in sicurezza, del cassonetto con dispositivi di sollevamento a perno(maschio), sul fondo della vasca deve trovarsi un idoneo tappo di spurgo.

Idonee **maniglie** dovranno consentire una agevole e salda presa e dovranno consentire di tirare, spingere, manovrare e sollevare i cassonetti.

Come prescritto dal l'art. 68 del Regolamento di esecuzione del Codice della Strada (D.P.R. n. 495/1992) "Su ciascuno degli spigoli verticali del cassonetto devono essere apposti pannelli di pellicola rifrangente a strisce bianche e rosse, per una superficie complessiva utile per cassonetto, non inferiore a 3.200 cmq comunque frazionabili Le pellicole rifrangenti devono possedere i requisiti colorimetrici e fotometrici stabiliti per legge. Le pellicole rifrangenti devono di norma essere della classe 2.

Quando, per conformazione del cassonetto e per disposizione delle attrezzature accessorie, la segnaletica non può essere applicata, essa può essere sostituita con quattro pannelli ridotti, ciascuno di superficie di 20 x 20 cm in modo da realizzare una superficie totale di segnalazione non inferiore a 1.600 cmq.

Dovrà essere presente sul corpo dei cassonetti, un alloggiamento per trasponder.

Sul corpo dei contenitori dovrà essere stampata la numerazione, che sarà indicata di volta in volta.

Il coperchio dei cassonetti dovrà essere piano, fissato al corpo con cerniere idonee ed essere apribili sul retro, consentendo il ribaltamento a 270°, il coperchio dovrà essere strutturato in modo che venga garantita la tenuta alle infiltrazioni d'acqua ed insetti, oltre a limitare il più

possibile, la fuoriuscita di cattivi odori, inoltre dovrà essere dotato di almeno una presa per l'apertura.

Le ruote di ogni cassonetto dovranno essere pivottanti ed in numero di 4 di cui 2 dotate di freno integrale, idonee per lo spostamento del cassonetto e tali da sopportare i carichi che si potranno verificare nell'uso dello stesso.

I colori dei contenitori potranno essere: blu, grigio, marrone, giallo, rosa, bianco e verde.

I contenitori dovranno essere consegnati in file da 3 cassonetti ciascuna.

I contenitori dovranno essere consegnati assemblati.

La numerazione dei cassonetti cod..... a seguire (marchiatura a caldo con scritta bianca indelebile in grassetto, posta sul retro a metà cassonetto, dell'altezza di 4 cm)"

Apposizione Transponder LF CHIP RF-ID DISCO 50 mm 125 KHz con etichetta adesiva abbinata, posta sul lato dx del cassonetto (vista frontale) alcuni cm sotto il bordo. L'etichetta dovrà riportare il codice RFID del transponder espresso sottoforma di codice a barre e sotto forma di numero (10 CIFRE). L'etichetta dovrà essere di dimensioni pari a 5 cm x 2 cm (codice RFID espresso in codice a barre altezza 1 cm - codice RFID espresso in cifre altezza 0,5 cm)

CONTENITORI DA 1100 L

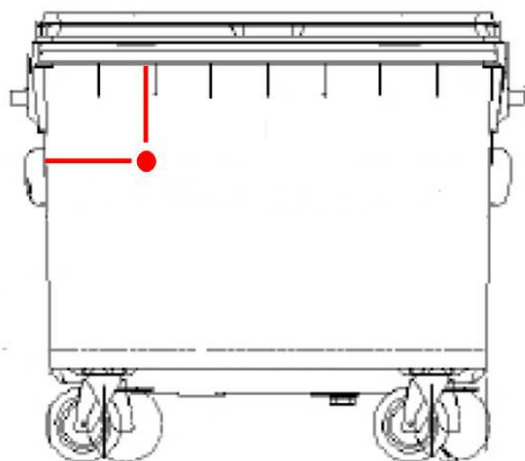

Altezza : 45 cm dal centro del TAG alla base di appoggio dell'attrezzatura

Larghezza :
1100 L – 20 cm dal bordo sinistro del contenitore (a sinistra della gobba) (vista frontale)



Esempio

Codice alfanumerico	Codice TRASPONDER
GI 022734	04152EE04163
GI 022735	0106D83A1B52
.....

Apposizione Transponder UHF (860-960 MHz) rispondente alle normative EPC Global Gen2 e ISO/IEC18000-6c - IC con 128 bit memoria EPC - TID a 48 bits - Sensibilità di lettura fino a circa -20db con antenna dipolo - Sensibilità di scrittura fino a circa -16 db con antenna dipolo - Ritenzione dati nella memoria riscrivibile circa 50 anni - Resistenza agli agenti atmosferici ed alle escursioni termiche comprese tra - 40 e + 70°C - Temperatura di esercizio garantita da -25° a + 60° C. - Grado di protezione IP67 con fori e asole per il fissaggio
Il formato deve essere indicativamente 75x25x3,0 mm in ABS con fori laterali da 3mm.

Il codice di 12 caratteri, espresso sottoforma di codice a barre e sotto forma di numero (12 CIFRE) dovrà essere riportato sul 'involucro esterno con resina di protezione.

- CONTENITORI DA 1100 L

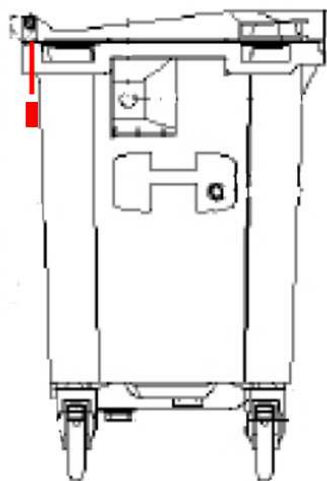

Altezza : 10 cm dal bordo interno del contenitore

Larghezza : Centrato rispetto alla larghezza del contenitore



Per tutte le attrezzature, inoltre, valgono le seguenti prescrizioni:

- la struttura portante deve essere opportunamente dimensionata e conformata, tale da garantire nel tempo la sua indeformabilità;
- devono avere tenuta stagna;
- devono avere una forma che impedisca infiltrazioni di acqua piovana;
- non devono avere bordi taglienti che possano arrecare ferite agli utilizzatori;
- la colorazione, nonostante l'esposizione agli agenti atmosferici ed ai raggi solari, deve risultare inalterabile per almeno tutta la durata della garanzia (24 mesi);
- la produzione non deve essere antecedente a sei mesi dalla consegna.
- Per i cassonetti RU deve essere trasmesso, anche via e-mail, alla consegna dei cassonetti, il file di abbinamento cassonetto – transponder
 - Esempio

Codice alfanumerico	Codice TRASPONDER EPC	Codice TRASPONDER TID
10000156GI22	313030303030303143493231	E280689420005010CB63BDCC
10000157GI22	313030303030303243493231	E280689420004010CB63BDCC
.....	